

Zwischenflansch-Rückschlagventil Wafer Type Check Valve

SR 93.16

Einsatzgrenzen (Pressure/Temperature Ratings)

	TMA (°C)	-10	100	140
PN 16	PMA (bar)	16	13	12

Leckrate nach DIN 3230 Teil 3, B01
Leakage acc. to DIN 3230 part 3, B01

Werkstoffe (Materials)

Gehäuse/Body	Platte/Discs	Feder/Spring	Dichtungen / sealings
1.4435 ¹⁾	1.4435 ¹⁾	1.4401	EPDM ²⁾

¹⁾ nach Basler Norm BN2, elektropoliert Ra<0,8 µm

¹⁾ acc. to Basler Norm BN2, electro-polished Ra<0,8 µm

²⁾ FDA konform

²⁾ FDA compliant

Öffnungsdrücke (Opening Pressures)

DN	P ₀ (mbar)			Ohne Feder/ without spring ↑
	↔	↑	↓	
8	25	50	0	25
10	25	50	0	25
15	25	50	0	25
20	20	33	7	13
25	20	33	7	13
32	20	34	6	14
40	20	35	5	15
50	20	36	4	16
65	20	37	3	17
80	20	37	3	17
100	20	34	6	14

↔ ↑ ↓ = Durchflussrichtung/Flow direction



DN 8 - 100
PN 16

Verwendung

- Flüssigkeiten
- Dämpfe
- Gase
- Fluidgruppe 1 gemäß DGRL 97/23/EG

Application

- Fluids
- Steam
- Gas
- Fluidgroup 1 acc. to PED 97/23/EC



Technische Änderungen vorbehalten 04/2004
Technical modifications reserved 04/2004

Zwischenflansch-Rückschlagventil

Wafer Type Check Valve

SR 93.16

Maße und Gewichte (Dimensions and Weights)

Maße/dimensions in mm				
DN	L	D	A	s
8	95	62	13,5	1,6
10	95	62	17,2	1,6
15	100	62	21,3	1,6
20	100	69	26,9	1,6
25	110	82	33,7	2,0
32	110	88	42,4	2,0
40	115	103	48,3	2,0
50	125	125	60,3	2,0
65	145	137	76,1	2,0
80	185	145	88,9	2,3
100	210	170	114,3	2,3

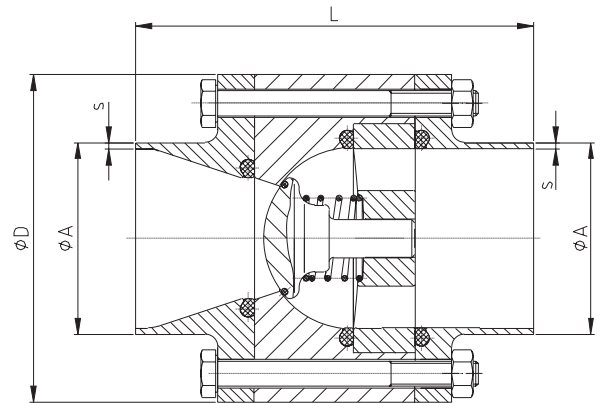

Orbitalschweissenden für Rohrdimensionen nach DIN EN ISO 1127 Reihe B
 Orbital weld-on ends for pipe dimensions acc. to DIN EN ISO 1127 line B

Druckverlustdiagramm (Pressure Drop Chart)

Die Diagrammwerte gelten für Wasser bei 20°C. Sie resultieren aus Messungen an Ventilen beim Einbau in horizontaler Leitung. Beim Einbau in vertikaler Leitung ergeben sich im Teilöffnungsbereich unbedeutende Abweichungen. Um Druckverluste bei anderen Medien zu ermitteln, ist zuvor der äquivalente Wasservolumenstrom nach folgender Formel zu berechnen:

Graph readings apply to water at 68° F (20° C). They result from measurements on valves installed in horizontal pipes. For installation in vertical pipes insignificant deviations occur in the partial opening. In order to determine pressure losses for other media the equivalent water flow has to be calculated before applying the following formula:

$$\dot{V}_w = \dot{V} \sqrt{\frac{\rho}{1000}}$$

- \dot{V}_w [m³/h] äquivalenter Wasservolumenstrom
equivalent water flow
- ρ [kg/m³] Dichte des Mediums (Betriebszustand)
density of medium at working conditions
- \dot{V} [m³/h] Volumenstrom des Mediums (Betriebszustand)
flow of medium at working conditions

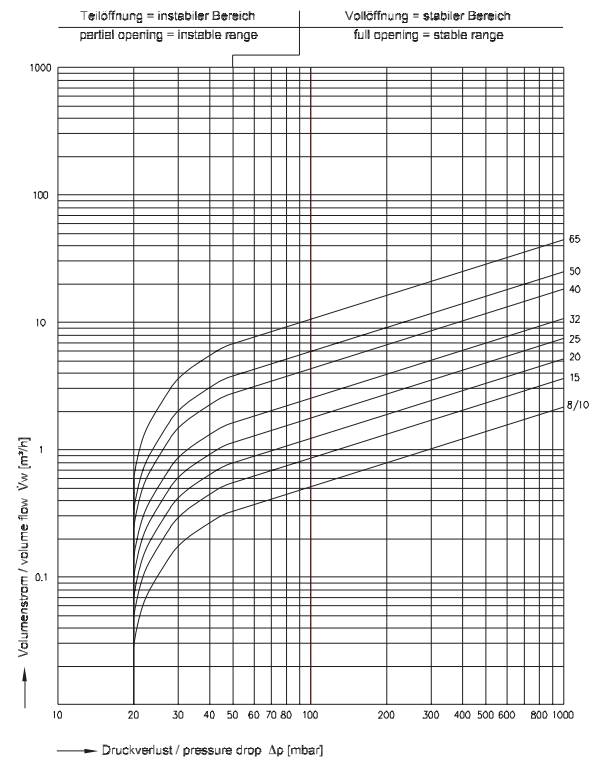

Technische Änderungen vorbehalten 04/2004
 Technical modifications reserved 04/2004